

CECOCECO

ArtMorph

Redéfinir l'éclairage

Un panneau mural lumineux révolutionnaire



À propos de CECOECO

Là où l'Exclusivité Rencontre l'Esthétique pour créer un éclairage captivant

CECOECO a été créé par une équipe visionnaire de l'industrie de l'éclairage et de l'affichage. Forts de plusieurs années d'expérience acquises en tant que fondateurs de ROE Visual, et animés par une passion profonde pour l'innovation, nous sommes déterminés à créer des produits qui transformeront la manière dont les gens perçoivent et interagissent avec la lumière et les visuels.

Nous avons acquis la certitude que l'éclairage et les affichages pourraient transcender la simple fonctionnalité pour devenir une expression artistique. Chez CECOECO, nous avons imaginé un avenir où chaque espace, qu'il s'agisse d'une salle de concert, d'un bureau d'entreprise, d'un magasin de détail ou d'un parc public, pourrait devenir une toile pour un récit visuel immersif et inspirant.



**Renouveler
Votre
Espace**

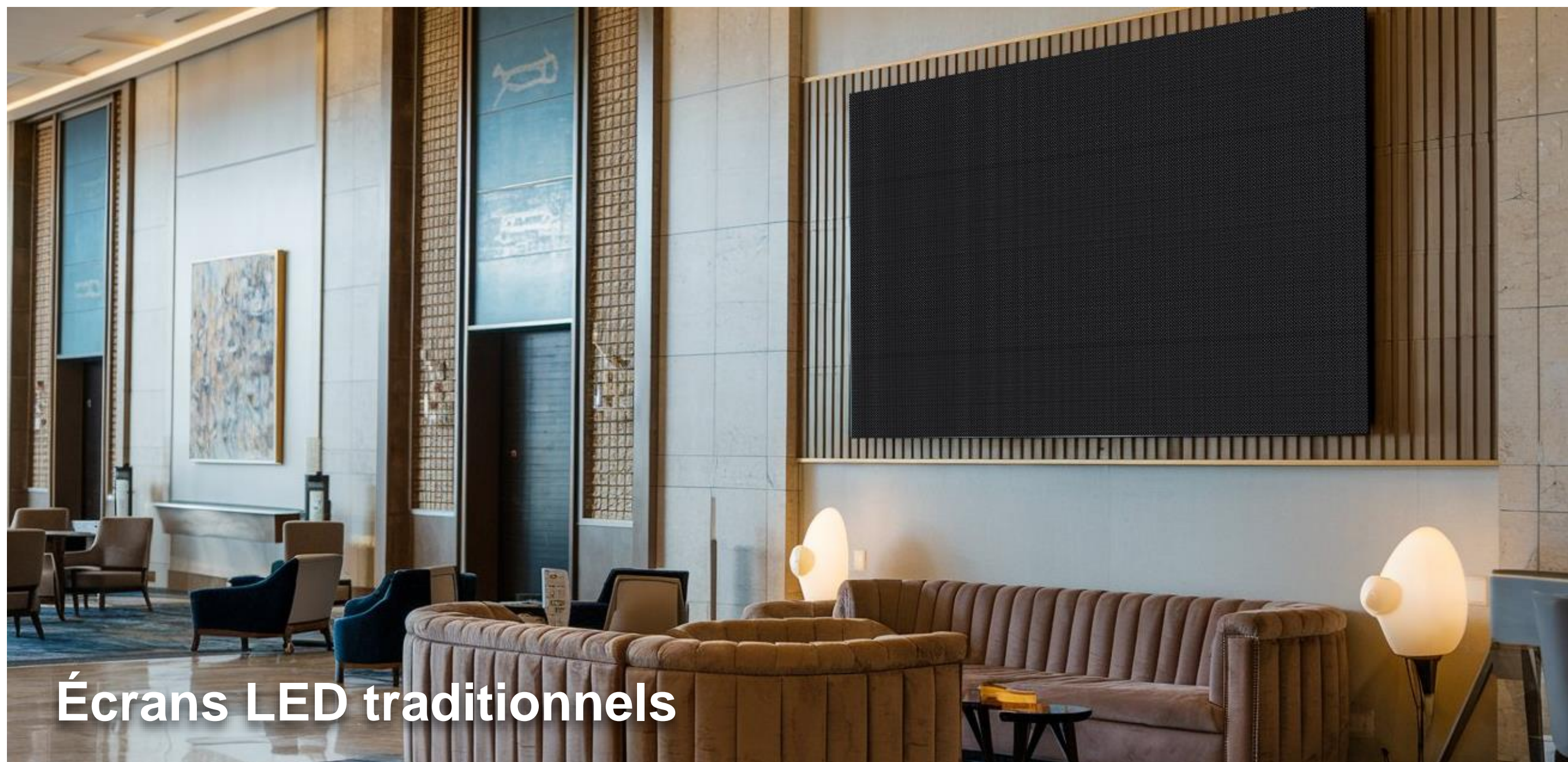

Écrans LED traditionnels

L'étincelle de l'innovation

ArtMorph est né d'une profonde compréhension de l'intersection entre la technologie et l'esthétique.

Chez CECOECO, nous avons constaté un défi commun avec les écrans LED traditionnels : ils sont visuellement intrusifs lorsqu'ils sont éteints, perturbant l'ambiance soigneusement conçue d'un espace. Ce problème est particulièrement prononcé dans des lieux tels que les halls d'hôtels, les galeries d'art et les points de vente. Ces espaces investissent souvent des efforts considérables dans leur design et leur ambiance, pour finalement voir cela compromis lorsque l'affichage n'est pas en service.

ArtMorph

S'intégrer et se démarquer

Un luminaire doit valoriser un espace, qu'il soit allumé ou éteint.

ArtMorph - un panneau mural luminaire qui conjugue des affichages LED animés avec des textures naturelles.

C'est un produit révolutionnaire qui offre non seulement un éclairage époustouflant, mais qui s'intègre également harmonieusement à son environnement, même lorsqu'il est inactif.



Vue éclatée du produit

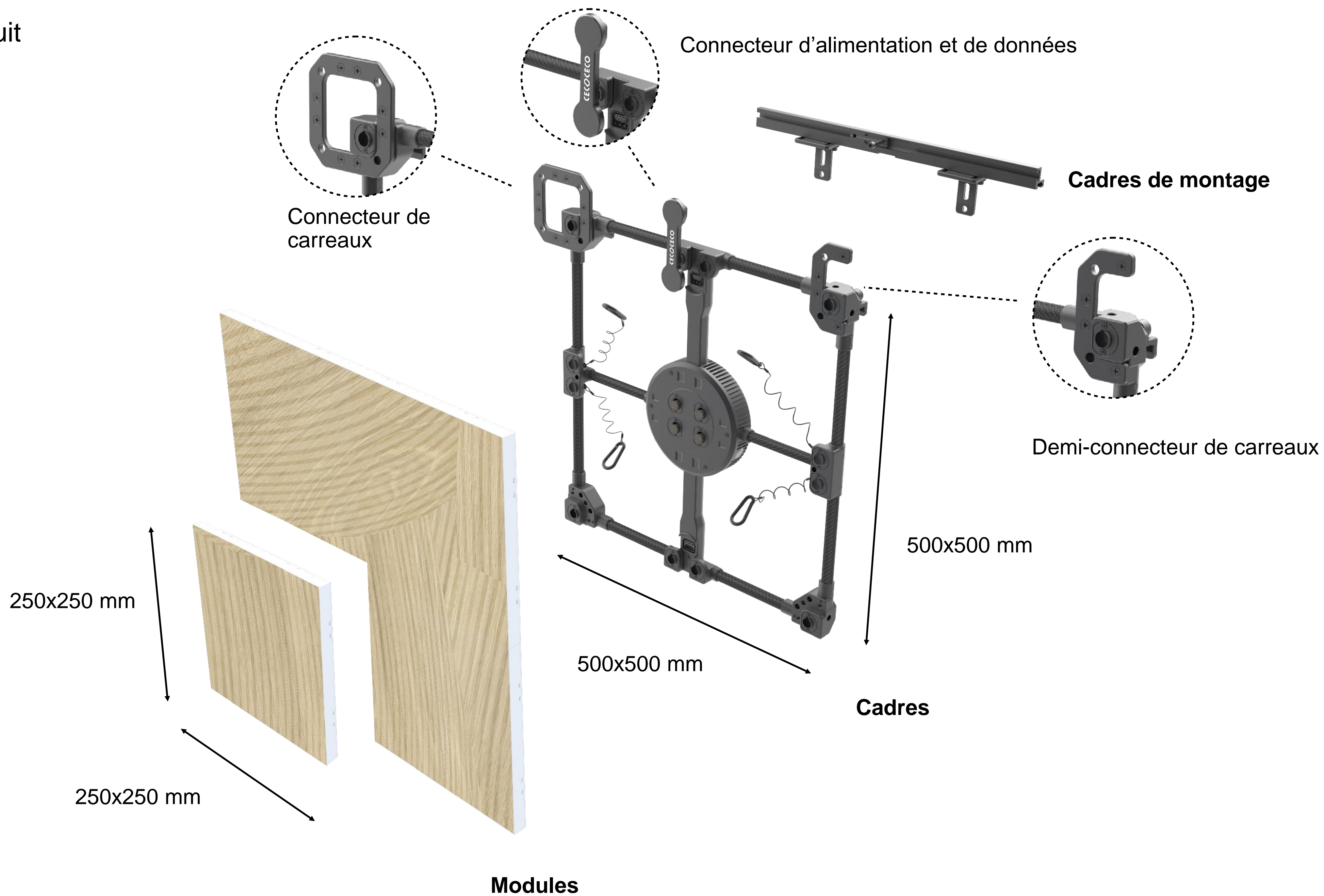

ArtMorph

S'intégrer et se démarquer

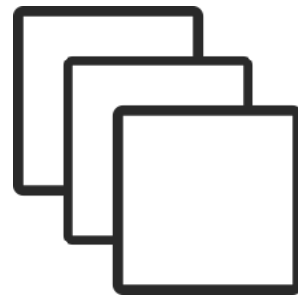

Surface
Personnalisable

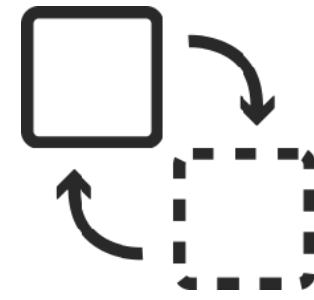

Façades
Remplaçables

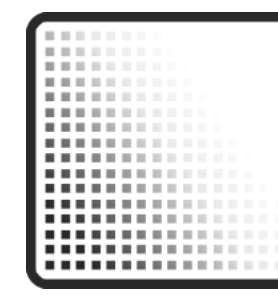

Affichage LED
animé



Faible consommation
énergétique



Installation et
Entretien faciles

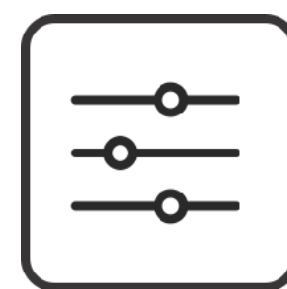

Contrôle Intuitif



Matériaux Durables



Garantie 5 ans

Surface Personnalisable

Une collection de plus de 150 textures, y compris le bois, la pierre, le textile et le métal

Motifs personnalisés pour des designs uniques.





Façades Facilement remplaçables

La possibilité de remplacer facilement les couvertures est un avantage considérable, notamment pour les hôtels et les environnements de vente au détail, permettant des mises à jour rapides et rentables pour s'adapter à l'évolution de la décoration ou du branding.



Affichage LED Animé

Fournit des visuels nets et clairs, capables d'afficher un éclairage vibrant et dynamique, ainsi que des vidéos et du texte.



Faible consommation énergétique

La consommation opérationnelle moyenne d'ArtMorph est de 60 watts par carreau, et la consommation en veille est de 7,2 watts par carreau

ArtMorph reste beau même lorsqu'il est éteint, réduisant ainsi le besoin de le maintenir constamment allumé. Son design intelligent permet une utilisation astucieuse de l'écran, combinant de magnifiques couvertures avec un éclairage partiel pour transmettre des visuels époustouflants tout en économisant de l'énergie.

**La consommation maximale d'énergie d'ArtMorph est de 120W par carreau, avec un éclairage blanc à pleine puissance et une luminosité maximale de 5000 nits."



Installation et maintenance faciles

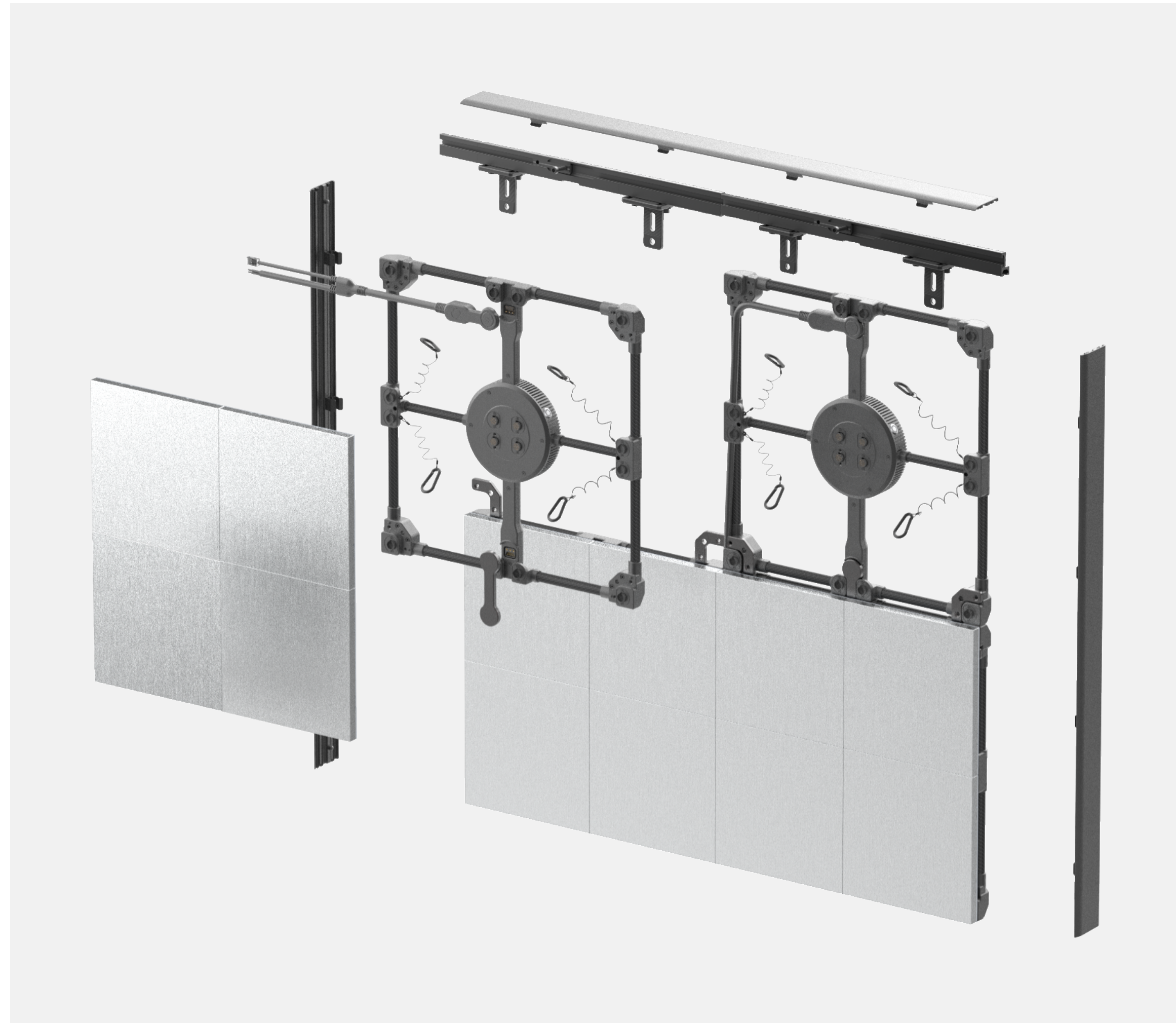

Configuration

Montez simplement le cadre sur le mur, fixez les panneaux sur le cadre grâce aux aimants intégrés, et le tour est joué.



Entretien avec accès frontale

Le design modulaire permet une maintenance et des réparations rapides et faciles par l'avant de l'installation, réduisant ainsi les temps d'arrêt et les coûts de maintenance.

Contrôle intuitif

Contrôle facile

Interface conviviale pour la gestion des paramètres et du contenu.

- Appareils de contrôle flexibles.
- Contenu dynamique préconfiguré et effets d'éclairage.
- Synchronisation à distance.



Capacité de conception de contenu

Permet aux utilisateurs de créer et de personnaliser du contenu.

- Double entrées HDMI
- MP4 pour le contenu vidéo



Nous nous soucions, nous agissons

Matériau biosourcé

La coque arrière des panneaux ArtMorph est fabriquée à partir de matériaux 100 % biosourcés et neutres en carbone. Entièrement dégradables, ces panneaux s'inscrivent dans le cycle naturel, représentant une avancée fière vers une planète plus verte.

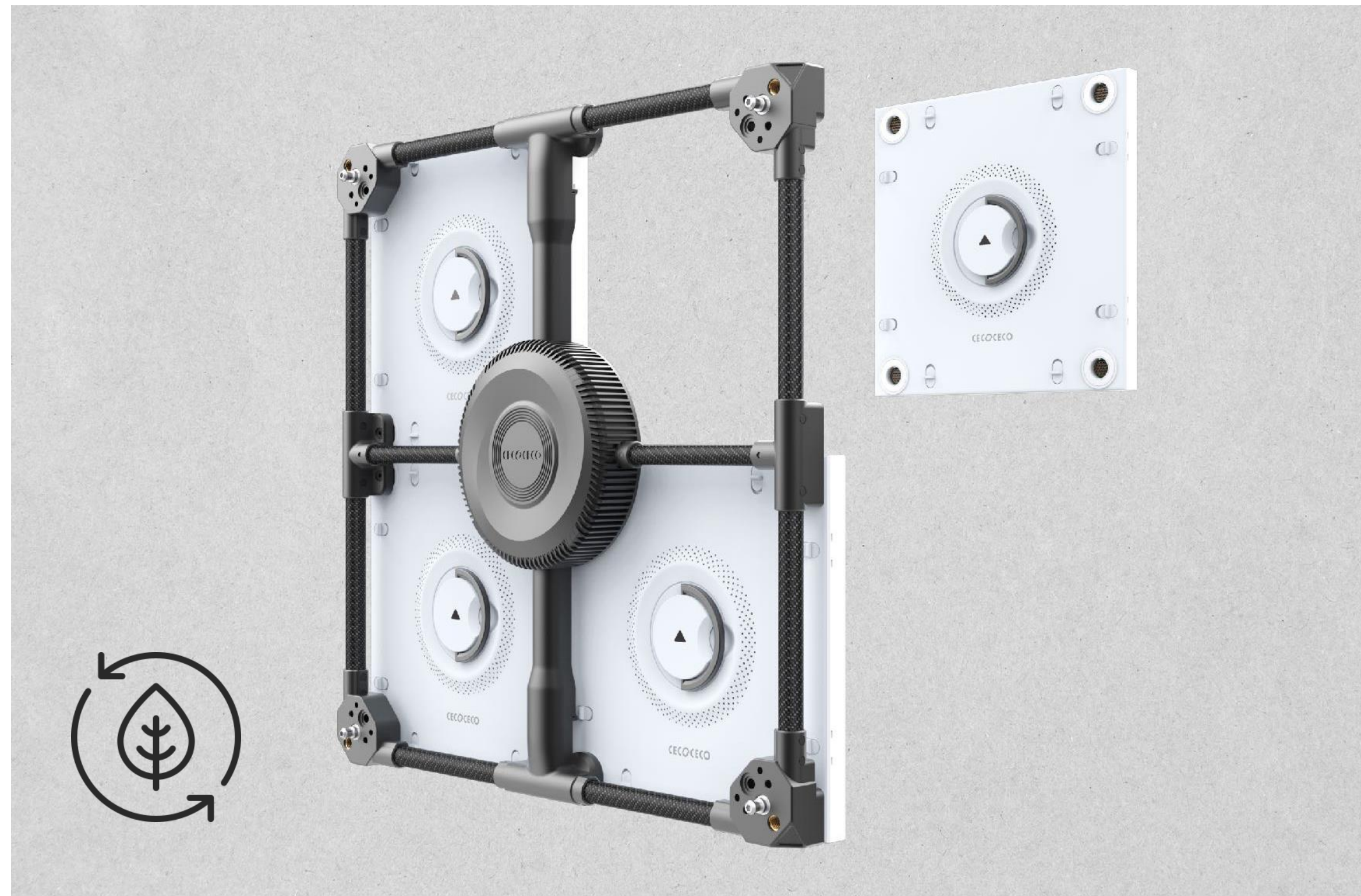

#Durabilité rendue réelle

Recycler, Réutiliser, Respecter

Notre engagement envers la planète s'étend jusqu'à notre emballage – nous utilisons des matériaux entièrement recyclés, transformant les déchets en valeur. À chaque colis que vous recevez, vous contribuez à un changement majeur.



Assurance à long terme

Assurance de 5 ans

Avec une garantie fabricant de 5 ans et la flexibilité de mettre à jour votre esthétique en remplaçant simplement les façades tout en conservant l'écran LED principal, ArtMorph offre une solution rentable pour la transformation des espaces.



Applications polyvalentes

- Secteur de l'hôtellerie
- Magasins de détail
- Environnements professionnels
- Entreprises de restauration
- Espaces culturels et publics



Présentations de scénarios



Hall d'hôtel



Point de vente



Bureau

Présentations de scénarios



Restaurant et Bar

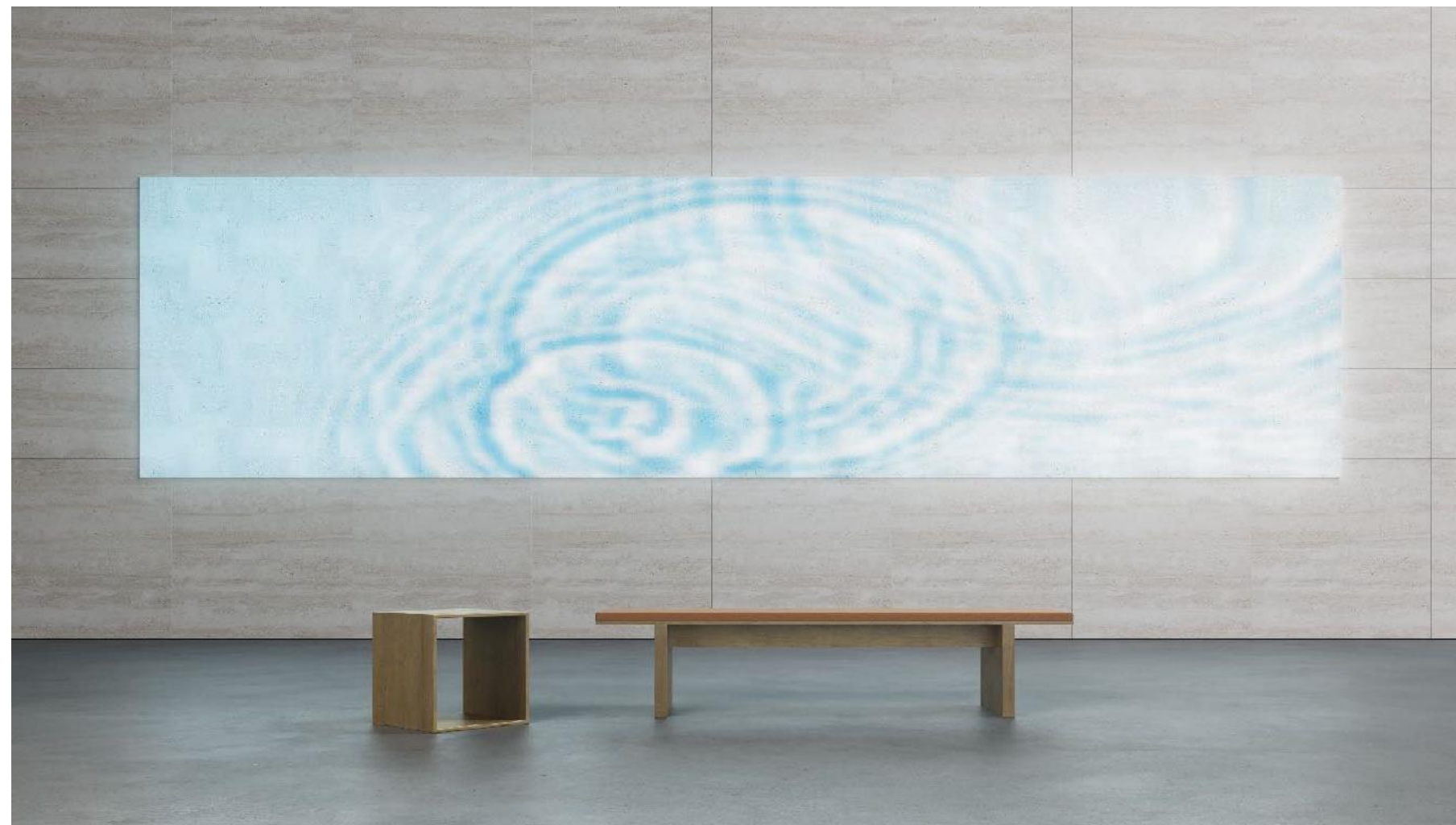

Espace Public



Galerie d'art

Specifications

Pixel Pitch	6.25 mm
Consommation d'énergie (W / m²)	480, Max 240, Ave 29, Standby
BTU Max / Moyen	1637 / 753
Luminosité maximale (Nit ou CD / m²)	5000 nits, sans façade 800 - 1200 nits avec façade Selon la conception de la façade
Taille des dalles (L x H x P)	500 x 500 x 69 mm 19.69" x 19.69" x 2.72"
Taille du module (L x H x P)	250 x 250 x 26.65 mm 9.84" x 9.84" x 1.05"
Tile Area	0.25 m ²
Surface de la dalle	Solid
Pixel/Dalle	80 x 80 Pixel
Pixel/m²	25600



Specifications

Angle de vue	180 degrés horizontal / 180 degrés vertical
Poids / dalle	5.4 kg
Plateforme de traitement	ArtMorph Play
Matériau du cadre	Fibre de carbone
Indice de protection (Avant / Arrière)	Intérieur
Facilité de maintenance	Avant
Installation	Montage / Suspension / Plafond
Certifications	CE, FCC, ETL, CCC, RoHS, WEEE, CB, UKCA
Classification au feu	B-s1, d0
Température / Humidité de fonctionnement	-20°C ~ 45°C, 10% ~ 90% RH
Température / Humidité de stockage	-40°C ~ 60°C, 10% ~ 90% RH



CECOCECO

Découvrez le pouvoir transformateur d'ArtMorph et sublimez votre espace avec lumière, texture et innovation.

Visitez www.cecocoeco.com pour en savoir plus.



Contact@cecocoeco.com